

バリフォーカルレンズ付き デイ&ナイトカラーカメラ SEC-N751

取扱説明書





このたびは、「バリフォーカルレンズ付きデイ&ナイトカラーカメラ SEC-N751」をお買い上げいただきまして、まことにありがとうございます。この取扱説明書をよくお読みのうえ、正しくお使いください。

安全上のご注意 (必ずお守りください)

○ 取扱説明書には、お使いになる方や他の人への危害、財産への損害を未然に防ぎ、安全に正しくお使いいただくため、重要な内容を記載しています。次の内容(表示・図記号)をよく理解してから本文をお読みになり、記載事項をお守りください。

■ 表示の説明



表示	表示の意味
 警告	『取扱いを誤った場合、使用者が死亡または重傷(※1)を負う事が想定されること』を示します。
 注意	『取扱いを誤った場合、使用者が傷害(※2)を負うことが想定されるか、または物的損害(※3)の発生が想定されること』を示します。

※1: 重傷とは失明やけが、やけど(高温・低温)、感電、骨折、中毒などで後遺症が残るものおよび治療に入院・長期の通院を要する物をさします。

※2: 傷害とは、治療に入院や長期の通院を要さないけが、やけど、感電などをさします。

※3: 物的損害とは、家屋・家財および家畜・ペット等にかかわる拡大損害をさします。

■ 図記号の説明

図記号	図記号の意味
 禁止	禁止(してはいけないこと)を示します。具体的な禁止内容は、図記号の中や近くに絵や文章で示します。
 指示	指示する行為の強制(必ずすること)を示します。具体的な禁止内容は、図記号の中や近くに絵や文章で示します。
 注意	注意を示します。具体的な注意内容は、図記号の中や近くに絵や文章で示します。

■ 免責事項

- ・ 本製品は盗難防止器具、災害防止器具ではありません。本製品の使用または使用不能から生じる不随てきな損害(事業利益の損失・事業の中断・記録内容の変化・消失など)に関して、当社は一切責任を負いません。
- ・ 本製品を使用中、何らかの不具合によって録画、録音、編集されなかった場合の内容の保証および付随的な損害(事業利益の損失・事業の中断など)に対して、当社は一切責任を負いません。
- ・ 製品の設置(取付け・取外しなど)により生じた建物への損害やその他の損害について、当社は一切責任を負いません。
- ・ 取扱説明書の記載内容を守らないことにより生じた損害に関して、当社は一切責任を負いません。
- ・ 当社が関与しない付属機器、ソフトウェアなどとの組み合わせによる誤動作や操作不能などから生じる損害に関して、当社は一切責任を負いません。
- ・ 地震、雷、風水雪害などの自然災害及び当社の責任によらない火災、第三者による行為、その他の事故、お客様の故意または過失・誤用・誤操作その他異常な条件下での使用により生じた損害に関して、当社は一切責任を負いません。
- ・ 本製品により記録・編集された映像が何らかの理由により公となり、または記録・編集目的以外に使用され、その結果個人または団体などによるプライバシーの侵害などを理由とするいかなる賠償請求やクレームなどに関しては、当社は一切責任を負いません。

⚠ 警告

 水ぬれ禁止	本機を濡らさない この製品は屋内専用です。水のかかる場所への設置は絶対しないでください。 火災・感電の原因になります。
 分解禁止	分解・改造・修理はしない 内部には電圧の高い部分があり、事故・火災・感電の原因となります。修理はお買い上げの販売店にご依頼ください。
 指示	ACアダプターは、家庭用交流100Vコンセントに接続する それ以外のコンセントに接続すると、火災の原因になります。
 ぬれ手禁止	濡れた手でACアダプターを抜き差ししない 感電の原因になります。
 指示	ACアダプターなどは、付属又は指定のものを使う それ以外のものを使用すると、電圧・電流値や+-の極性が異なっていることがあるため、火災の原因になります。
 指示	発煙・異臭・異常音が出たり、落下などにより破損したときは使用を中止する そのまま使用すると火災や感電の原因になります。ACアダプターを抜いてお買い上げの販売店にご相談ください。
 禁止	本機内部にクリップやピンなど金属や異物を入れない 感電や故障の原因になります。
 電源プラグ	ACアダプターを抜き差しするときは、コードを持って引っ張らない コードを引っ張って抜くと、コードが破損し、火災や感電の原因になります。
 指示	ACアダプターのプラグは根元まで確実に差し込む 差し込みが不完全な場合、感電や発熱による火災の原因になります。
 電源プラグ	長時間使用しないときや、お手入れするときは、ACアダプターをコンセントから抜く 漏電、感電の原因になります。
 指示	ACアダプターのプラグのほこりなどは定期的にとる プラグにほこりなどがたまると、湿気などで絶縁不良となり、火災の原因になります。 ACアダプターをコンセントから抜き、乾いた布でふいてください。
 禁止	放熱を妨げない 内部に熱がこもると、火災や故障の原因になります。冷却ファンや通風口をふさがないでください。
 指示	コードや電源プラグが傷んだり、コンセントの差し込みがゆるいときは使用しない 感電、ショート、発火の原因になります。
<h2>⚠ 注意</h2>	
 火気禁止	火気に近づけない ガステーブル付近や高温になる場所に設置しないでください。 変形したり、火災や破損の原因になります。
 禁止	落下させたり、強い振動・衝撃を加えない ガステーブル付近や高温になる場所に設置しないでください。 変形したり、火災や破損の原因になります。
 禁止	コネクタ部に無理な力を加えない 損傷や感電の原因になります。

バリフォーカルレンズ付きデイ&ナイトカラーカメラ SEC-N751 取扱説明書

本商品の特長

- 撮像素子に1/3型38万画素カラーCCDを採用
- バリフォーカルレンズ(3.5mm~8mm)を標準装備
- カラーモードの切替えにより暗闇での撮影も可能(白黒映像になります)
- 逆光補正・フリッカーレス・オートホワイトバランスなど多彩な機能
- カメラに名前(ID)をつけ、モニター画面上に表示させることができます
- 画面マスク機能、映像反転機能など多彩な設定ができます
- 天井、壁面に取付できる、取付金具付属

ご使用になる前に

・パッケージの中に下記のものが入っていますので確認してください。

◇ カメラ本体	×1
◇ バリフォーカルレンズ(本体装着)	×1
◇ ACアダプター	×1
◇ 取付金具	×1
◇ 取付用ネジ	×2
◇ 樹脂アンカー	×2
◇ BNC/RCA変換コネクタ	×1
◇ 電源接続用ケーブル	×1
◇ 取扱説明書(保証書付)	×1

寸法および各部の名称とはたらき

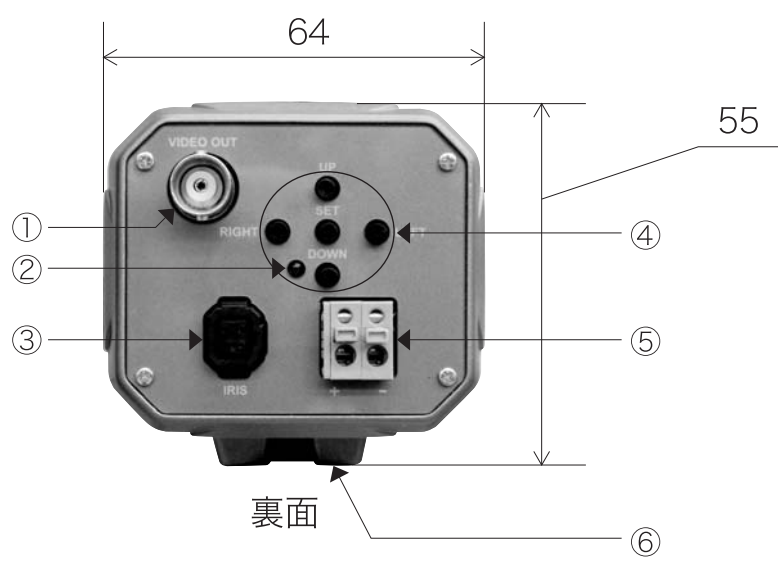

名称	内容
① 映像出力端子	映像ケーブルを接続します。(コンポジット信号)
② 電源ランプ	電源が正しく接続されるとランプが点灯します。
③ レンズアイリス出力端子	オートアイリスレンズの接続端子を接続します。
④ 機能設定・選択ボタン	各機能の設定(変更)・選択時に使用します。
⑤ 電源接続端子	電源を接続します。(DC12V 極性あり)
⑥ 取付金具取付台 ※	取付金具を取付けます。

※ 取付金具取付台



取付金具取付台は、出荷時は本製品の本体下面に装着されています。天井取付等、設置場所にあわせて本体の上面にも装着できます。必要に応じて、変更してください。使用するネジは、装着してあるネジをお使いください。それ以外のものを使用した場合、本体内部を破損する場合がありますのでご注意ください。

各項目(メニュー)と設定範囲

◇印が初期の設定になります

項目	内容	初期設定と設定範囲
LENS (レンズ)	レンズの選択  11ページ	◇・DC(自動) → 明るさ調整可能 ・MANUAL(手動)
SHUTTER (シャッター)	シャッターの調節 フリッカーレス機能  12ページ	◇・――(自動制御) ・FLK(チラツキが出る場合に使用) ・ESC(レンズがMANUAL選択時のみ) ・MANUAL(レンズがMANUAL選択時のみ)
WHITE BAL. (オートホワイト バランス)	ホワイトバランス機能  13ページ	◇・ATW(オートホワイトバランス) ・AWC(ATWが働かない環境用) ・MANUAL(手動)
BACKLIGHT (バックライト)	逆光補正機能  14ページ	◇・OFF(設定しない) ・LOW LOW→MIDDLE→HIGHの ・MIDDLE 順に設定の割合が高くなり ・HIGH ます
AGC (オートゲイン コントロール)	一定出力調整機能  15ページ	◇・OFF(設定しない) ・LOW LOW→MIDDLE→HIGHの ・MIDDLE 順に設定の割合が高くなり ・HIGH ます
DNR (デジタルノイズ リダクション)	低照度時 ノイズ低減機能  16ページ	◇・OFF(設定しない) ・LOW LOW→MIDDLE→HIGHの ・MIDDLE 順に設定の割合が高くなり ・HIGH ます
SENS-UP (センスアップ)	低照度時 映像調整機能  17ページ	◇・OFF(設定しない) ・AUTO(照度にあわせて映像を蓄積し 調整します)
SPECIAL (スペシャル)	その他の機能設定	次ページを参照
EXIT	各設定の終了	

項目	内容	初期設定と設定範囲
CAMERA ID (カメラ名称設定)	カメラに名前をつけ モニター画面上に表 示することができます  19ページ	◇・OFF(モニターに表示しない) ・ON(モニターに表示する)
COLOR (カラーモード 設定)	カラーモード・白黒 モードの設定ができ ます  21ページ	◇・ON(カラーモードに固定) ・AUTO(低照度時白黒モードに切替)
SYNC (シンクロ方式)	同期方式  21ページ	◇・INT(内部同期方式)
MOTION DET (モーション ディテクト)	モーションディテクト 機能  22ページ	◇・OFF(モニターに表示しない) ・ON(モニターに表示する)
PRIVACY (プライバシー)	画面マスク機能  23ページ	◇・OFF(モニターに表示しない) ・ON(モニターに表示する)
MIRROR (ミラー機能)	映像反転機能  24ページ	◇・OFF(反転させない) ・ON(反転させる)
SHARPNESS (シャープネス)	画像鮮鋭度調整  25ページ	◇・ON(鮮鋭度調整可能) ・OFF(調整不可)
RESET (リセット)	すべての項目を初期 設定値に戻します	
RETURN (リターン)	SETUPメニューに 戻します	

基本的な設定および注意点

主に明るい環境下で撮影する場合

1. 初期設定の状態で使用できます。
2. 蛍光灯の下で、画面にチラツキが出る場合は、「SHUTTER」の項目で「FLK」モードを選択してください。(12ページ参照)
3. 被写体が逆光で見づらい場合は、「BACKLIGHT」の項目でモードを選択してください。(14ページ参照)

低照度(夜間や暗闇)の環境下で撮影する場合

○ COLOR(カラー設定)を設定

1. 蛍光灯の下で、画面にチラツキが出る場合は、「SHUTTER」の項目で「FLK」モードを選択してください。(12ページ参照)
2. 「COLOR」の項目で「AUTO」モードを選択してください。
周囲の明るさを自動的に感知し、状況にあわせてカラーモードと白黒モードを切り替えます。白黒モードになると最低照度が0.08ルクスの環境まで映像として撮影できます。(21ページ参照)

注)「AGC」(オートゲインコントロール)の設定を「OFF」に設定した場合は、「AUTO」モードの設定ができません。

○ SENS-UP(低照度時映像調整機能)を設定

1. 「SENS-UP」の項目で「AUTO」モードを選択してください。(17ページ参照)
自動で明暗を感知し、映像を調整することができます。
また、動作蓄積倍率を調整することにより、画面を明るくすることができます。

注)動作蓄積の倍率を大きくするほど画面が明るくなりますが、被写体の残像も大きくなります。また倍率を大きくするほど画面にノイズが発生します。

- COLOR(カラー設定)とSENS-UP(低照度時映像調整機能)を併用することもできます。

○ AGC(オートゲインコントロール)

- ・ 入力信号のGAINレベルを調整します。(15ページ参照)

注)GAINレベルが高いほど、画面は明るくなりますが、ノイズは増加します。

○ DNR(低照度時ノイズ低減機能)

- ・ 低照度時のノイズを低減させることができます。(16ページ参照)

注)ノイズ低減の設定を大きくするほど、映像の残像が大きくなります。

各設定項目の注意点

低照度時の撮影の設定においては、各項目の設定状況で、設定(選択)できない項目がありますのでご注意ください。

項目の設定状況	設定(選択)できない項目
AGC(オートゲインコントロール)の設定が「OFF」の場合	SENS-UP DNR COLOR
LENS(レンズの選択)が「DC」の設定において、「SHUTTER」の設定が「FLK」の場合	SENS-UP
LENS(レンズの選択)が「MANUAL」の設定において、「SHUTTER」の設定が「FLK」の場合	SENS-UP
LENS(レンズの選択)が「MANUAL」の設定において、「SHUTTER」の設定が「MANUAL」の場合	SENS-UP

注)紹介した設定はあくまでも基本的な設定です。実際に設置する環境にあわせて各項目を調整することをおすすめいたします。

各項目の設定(変更)方法

項目の設定(変更)は、本製品背面にある5個のボタンを使用します。

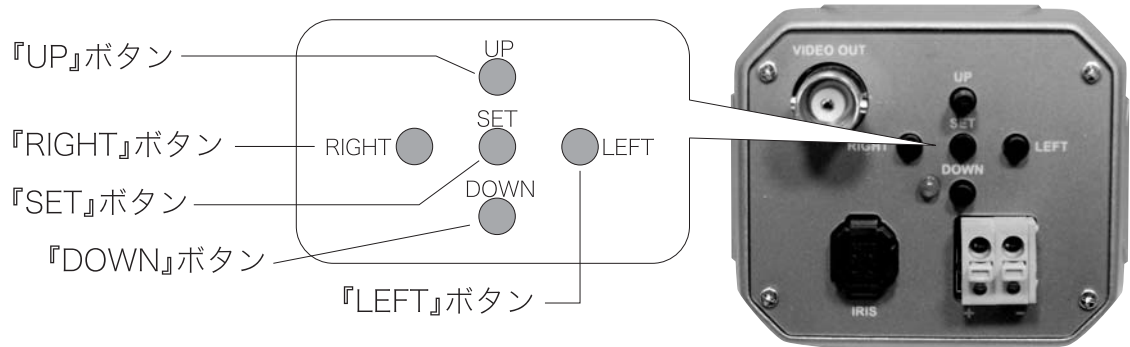

1. SETボタンを押してください。

項目設定画面に入ります。モニターに「SETUP」メニューが表示されます。

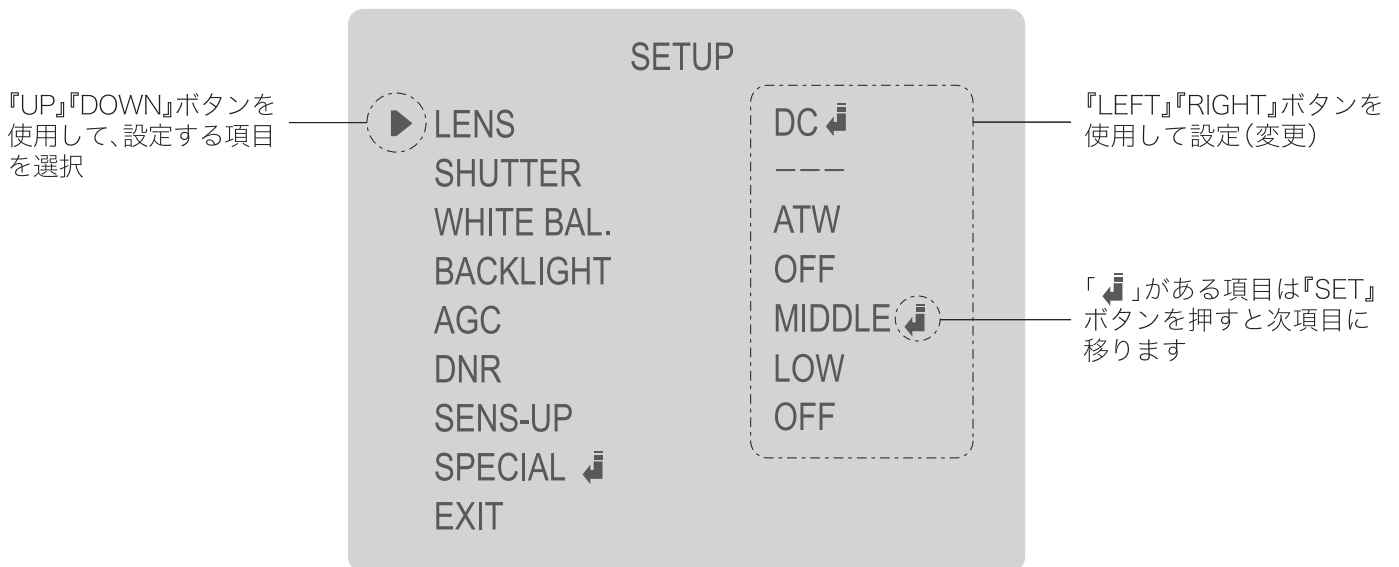

初期の設定画面

2. 『UP』『DOWN』ボタンを使用して、設定(変更)する項目を選択してください。

『UP』ボタンまたは『DOWN』ボタンを押すと矢印「▶」が上下に移動します。
設定(変更)する項目を「▶」で選択してください。

3. 『LEFT』『RIGHT』ボタンを使用して設定(変更)してください。

『LEFT』ボタンまたは『RIGHT』ボタンを押すと設定可能な値や状態が順番に表示されます。
設定したい値や状態が表示されるまでボタンを押してください。

4. 設定(変更)が終わりましたら『UP』『DOWN』ボタンで「EXIT」を選択し、『SET』ボタンを押して終了します。

※ ボタン操作を行わないと、約1分後にメニュー表示は自動的に消えます。

LENS(装着レンズの選択)

装着するレンズにあわせて設定します。初期の設定は「DC」になっています。

- ▶ DC : オートアイリスレンズを装着時
- ▶ MANUAL : マニュアル(手動)レンズ装着時

本製品には、バリフォーカルオートアイリスレンズを標準装着しています。「DC」の設定をおすすめします。

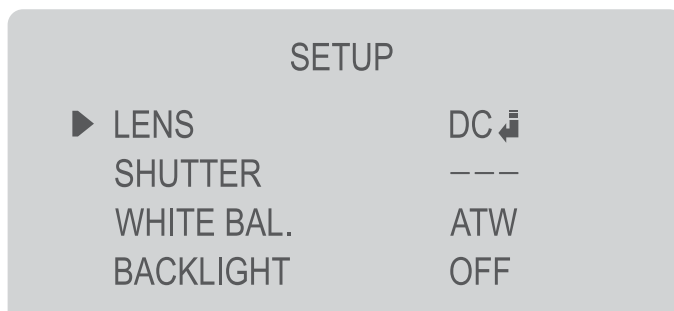

『SET』ボタンを押すと明るさの調整ができます

LENS

▶ BRIGHTNESS |.....| 25

Press SET to Return

『LEFT』『RIGHT』ボタンで好みの明るさに調整してください
調整範囲は1~70です

『SET』ボタンを押すと「SETUP」メニューに戻ります

マニュアルレンズを装着する場合は、『LEFT』『RIGHT』ボタンを押して「MANUAL」に変更してください。

SHUTTER(シャッターの制御)

シャッターの自動制御及び手動制御を選択します。
初期の設定はLENSが「DC」の場合、自動制御「---」になっています。

1. 「SETUP」メニューから『UP』『DOWN』ボタンで「SHUTTER」を選択します。
2. 『LEFT』『RIGHT』ボタンを押し、シャッターモードを選択します。

LENS設定が「DC」の場合

- ➡ --- : 自動制御
- ➡ FLK : 蛍光灯の下で、画面にチラツキが発生する場合は「FLK」モードを選択してください。

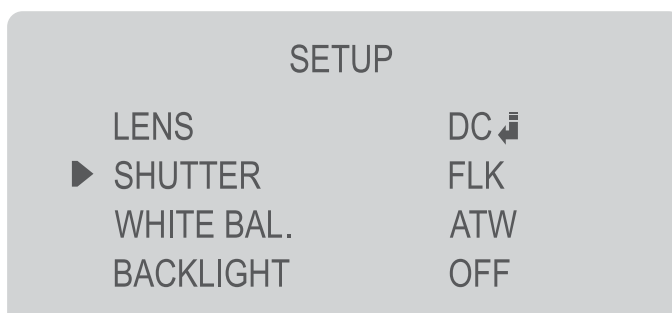

LENS設定が「MANUAL」の場合

- ➡ ESC : シャッター速度を画面の明るさにより、自動制御します。
- ➡ FLK : 蛍光灯の下で、画面にチラツキが発生する場合は「FLK」モードを選択してください。
- ➡ MANUAL : シャッター速度を手動で調整します。

※ MANUALでのシャッター速度の調整方法

- ・ MANUAL で『SET』ボタンを押すと下の画面が表示します。

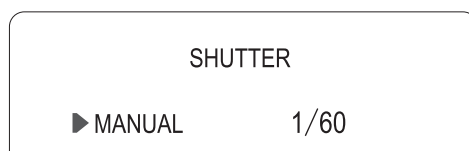

- ・ 『LEFT』『RIGHT』ボタンを押し、シャッター速度を調整してください。
調整範囲は128~1/120,000です
- ・ 『SET』ボタンを押すと「SETUP」メニューに戻ります



ESC で『SET』ボタンを押すと明るさの調整ができます

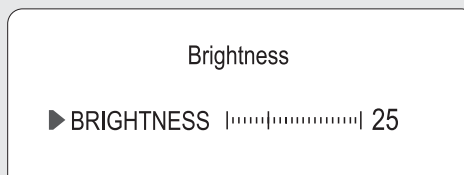

『LEFT』『RIGHT』ボタンで好みの明るさに調整してください
調整範囲は1~70です

『SET』ボタンを押すと「SETUP」メニューに戻ります

WHITE BAL.(ホワイトバランス調整)

カラーの色調の調整法を選択します。
初期の設定は「ATW」になっています。

1. 「SETUP」メニューから『UP』『DOWN』ボタンで「WHITE BAL.」を選択します。
2. 『LEFT』『RIGHT』ボタンを押し、シャッターモードを選択します。

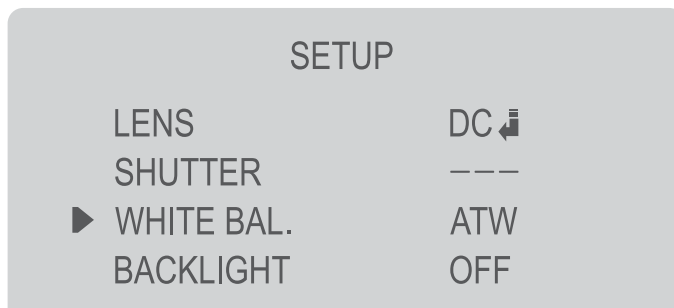

- ▶ ATW(Auto Tracking White Balance) :すべての照明環境で自動的にホワイトバランスを調整します。
- ▶ AWC (Auto White Balance Control) :設置する場所の照明環境にあわせるようにホワイトバランスを調整します。
- ▶ MANUAL :RED(赤)・BLUE(青)の値を調整し手動で映像の色を調整します。

通常はATWに設定しますが、非常に明るい場所や常に薄暗い場所に設置した場合にATWでホワイトバランスが正しく作動しない場合があります。
その場合は、AWCもしくはMANUALで調整してください。

AWC調整の方法

1. 『LEFT』『RIGHT』ボタンを押し、「AWC」モードを選択します。
2. カメラで白い紙を映し(画面全部が白い紙になるように)、『SET』ボタンを押します。

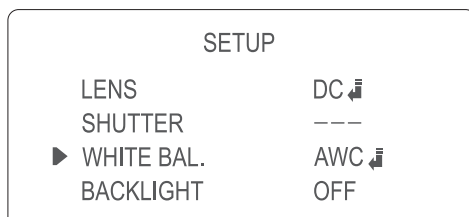

MANUAL で『SET』ボタンを押すと色調整ができます

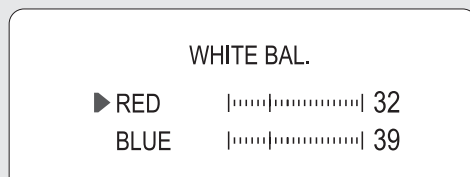

『LEFT』『RIGHT』ボタンで色調整してください
調整範囲はそれぞれ0~256です

『SET』ボタンを押すと「SETUP」メニューに戻ります

BACKLIGHT(逆光補正機能)

被写体が逆光で見づらい場合に使用します。
初期の設定は設定なし「OFF」になっています。

1. 「SETUP」メニューから『UP』『DOWN』ボタンで「BACKLIGHT」を選択します。
2. 『LEFT』『RIGHT』ボタンを押し、モードを選択します。

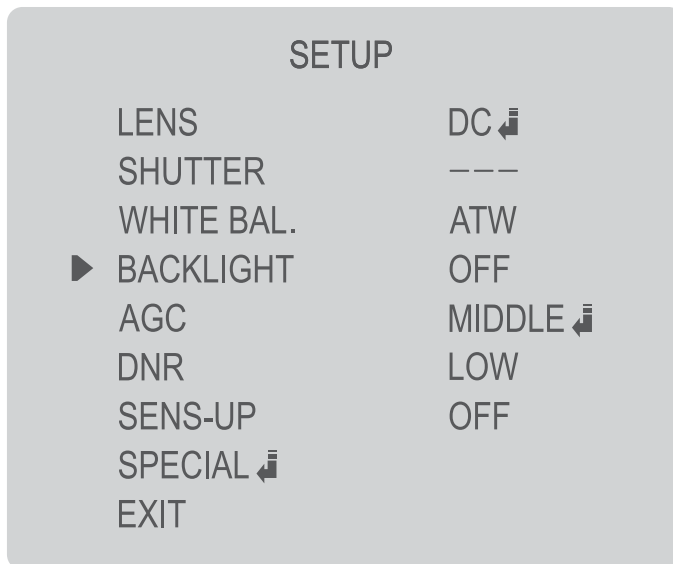

- ▶ OFF : 逆光補正機能は、はたらきません。
- ▶ HIGH/MIDDLE/LOW : 被写体の状況にあわせて選択してください。

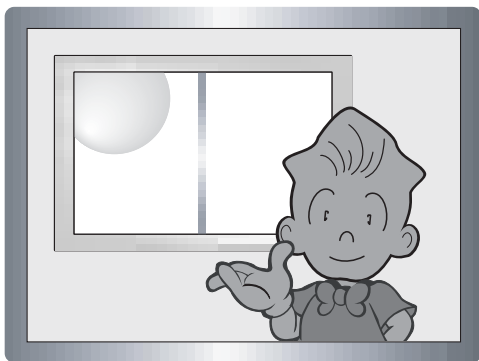

逆光時 BACKLIGHT「OFF」

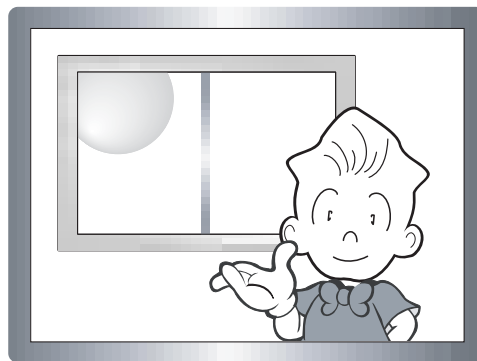

逆光時 BACKLIGHT「ON」

AGC(オートゲインコントロール)

入力信号のレベルの大小にかかわらず、出力を一定に保つための機能です。初期の設定は「MIDDLE」になっています。

「LOW」→「MIDDLE」→「HIGH」の順にGAINレベルは高くなります。

GAINレベルが高いほど、画面は明るくなりますが、ノイズは増加します。

※ 参考	「LOW」	: 6dBから最大18dB
	「MIDDLE」	: 6dBから最大30dB
	「HIGH」	: 6dBから最大42dB
	「OFF」	: 6dBで固定

1. 「SETUP」メニューから『UP』『DOWN』ボタンで「AGC」を選択します。
2. 『LEFT』『RIGHT』ボタンを押し、モードを選択します。

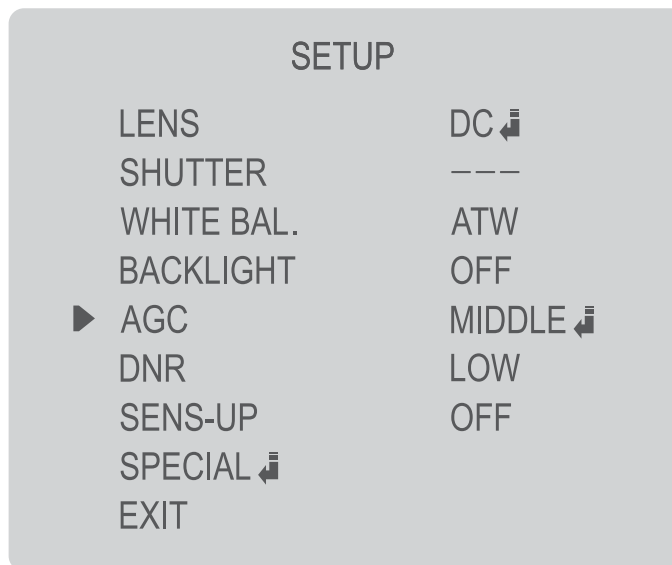

- ➡ HIGH/MIDDLE/LOW : 被写体の状況にあわせて選択してください。
- ➡ OFF : オートゲインコントロールは、はたらきません。

 MIDDLE 等で『SET』ボタンを押すと明るさの調整ができます

Brightness

▶ BRIGHTNESS |.....| 25

『LEFT』『RIGHT』ボタンで好みの明るさに調整してください
調整範囲は1～70です
『SET』ボタンを押すと「SETUP」メニューに戻ります

※ OFFを選択した場合は、「DNR」、「SENS-UP」および「COLOR」の設定はできません。

DNR(低照度時ノイズ低減機能)

低照度時のノイズを低減させることができます。
初期の設定は「LOW」になっています。

1. 「SETUP」メニューから『UP』『DOWN』ボタンで「DNR」を選択します。
2. 『LEFT』『RIGHT』ボタンを押し、モードを選択します。

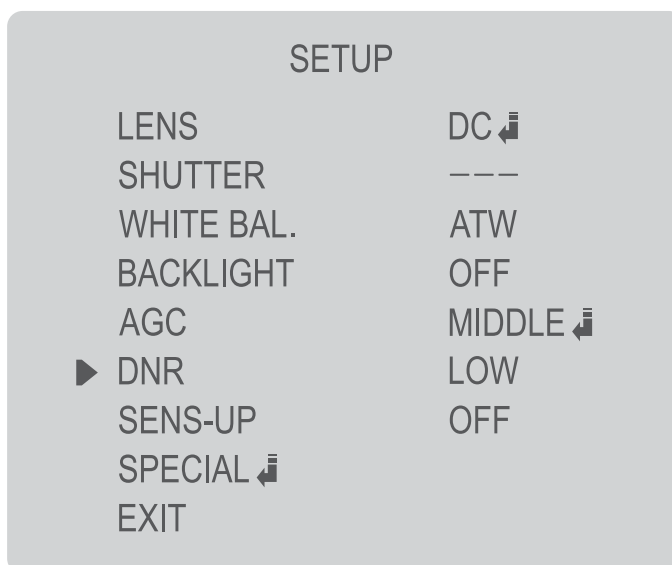

☞ OFF :ノイズ低減機能ははたらきません。

☞ LOW

☞ MIDDLE

☞ HIGH

:LOW → MIDDLE → HIGH の順でノイズ低減の効果は高まりますが、
映像の残像がLOW → MIDDLE → HIGHの順に大きくなります。

※ 「AGC」の設定がOFFの場合は、動作しません。

SENS-UP(低照度時映像調整)

夜間や照明の明かりが暗い場合に、自動で明暗を感知し映像を調整する機能です。初期の設定は「OFF」になっています。

1. 「SETUP」メニューから『UP』『DOWN』ボタンで「SENS-UP」を選択します。
2. 『LEFT』『RIGHT』ボタンを押し、モードを選択します。

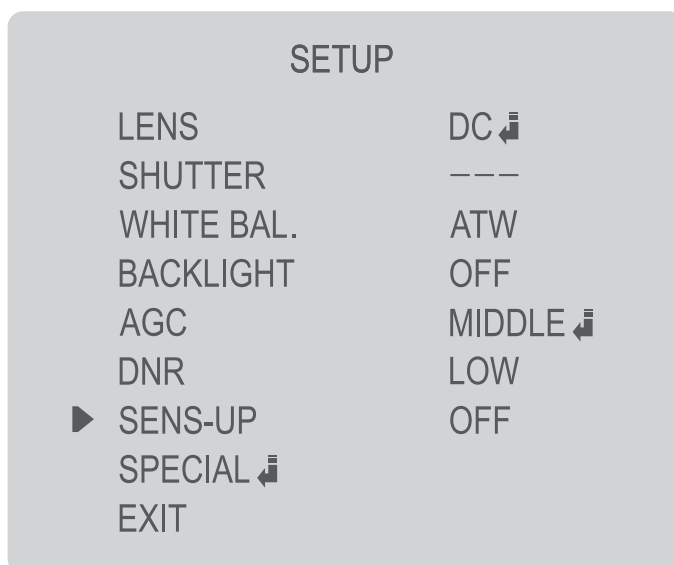

- ➡ AUTO (with a left-pointing triangle) : 自動で明暗を感知し、映像を調整します。
- ➡ OFF : 低照度時映像調整は、はたらきません。



AUTO (with a left-pointing triangle) で『SET』ボタンを押すと動作蓄積倍率を調整ができます

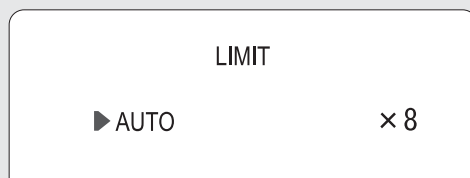

『LEFT』『RIGHT』ボタンで倍率を調整してください
調整範囲は×2～×128です

『SET』ボタンを押すと「SETUP」メニューに戻ります

※ 倍率が大きくするほど画面が明るくなりますが、被写体の残像も大きくなります。また倍率を大きくするほど画面にノイズが出てきますが、故障ではありません

- ※ 「SHUTTER」の設定がFLKの場合は、動作しません。
- ※ 「SHUTTER」の設定がMANUALの場合は、動作しません。
- ※ 「AGC」の設定がOFFの場合は、動作しません。

SPECIAL (その他の機能)

下表の設定ができます。

SPECIAL	
CAMERA ID	カメラに名前をつけ、モニター画面上に表示させることができます
COLOR	カラーモードの設定ができます
SYNC	同期方式を表します。本製品はINT(内部同期方式)になります
MOTION DET	画像に動きがあった場合、モニター画面上に「Motion Detected」の表示をさせることができます
PRIVACY	画面上の見せたくない部分を隠すことができます
MIRROR	表示画面を水平方向に反転させることができます
SHARPNESS	画像の鮮鋭度を調節することができます
RESET	工場出荷値に戻します
RETURN	「SETUP」メニューに戻します

1. 「SETUP」メニューから『UP』『DOWN』ボタンで「SPECIAL」を選択します。

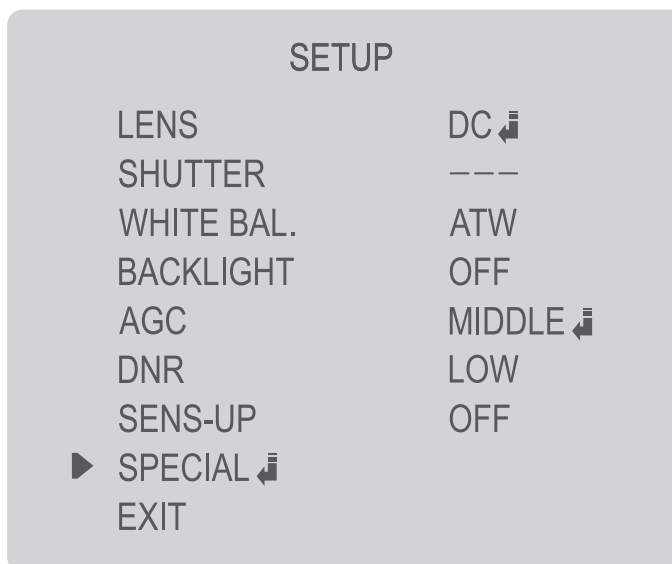

2. 『SET』ボタンを押すと、「SPECIAL」の画面が表示されます。

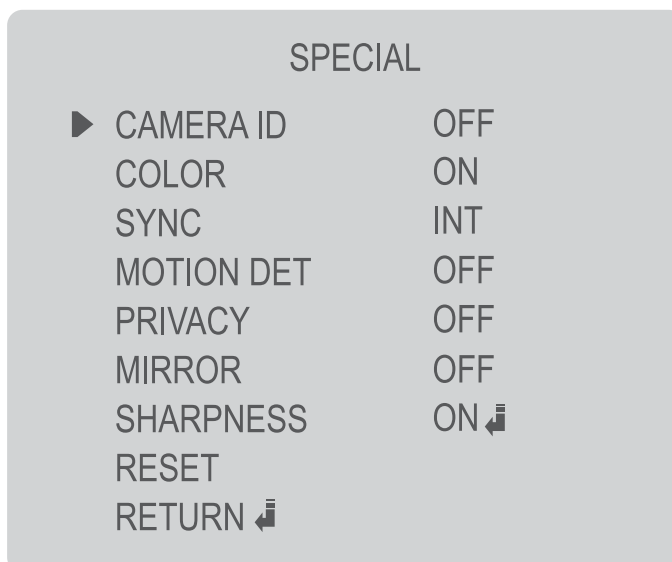

CAMERA ID(カメラ名称)

カメラに名前をつけ、モニター画面上に表示させることができます。
文字は15文字まで入力できます。

1. 「SPECIAL」メニューから『UP』『DOWN』ボタンで「CAMERA ID」を選択します。
2. 『LEFT』『RIGHT』ボタンを押し、「CAMERA ID」を「ON」に変更します。

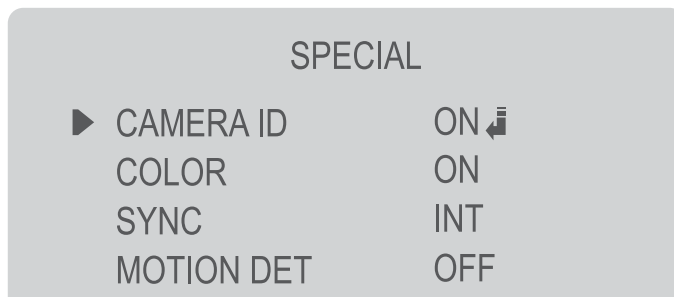

3. 『SET』ボタンを押し、「CAMERA ID」画面を表示させます。



4. 『UP』『DOWN』『LEFT』『RIGHT』ボタンで入力したい文字を選択し、『SET』ボタンで確定します。
文字を確定させると、下欄に文字が表示されカーソルが次に移動します。
5. 上記の過程を繰り返して名前を入力します。
6. 名前の設定が終了したら、表示される位置を決めます。
7. カーソルを「POS」に移動させ、『SET』ボタンを押します。



8. 名前が画面の左上に表示されます。

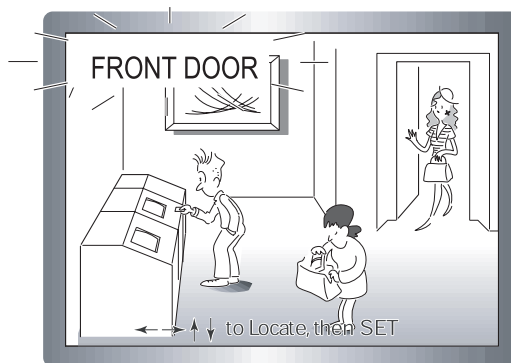

9. 『UP』『DOWN』『LEFT』『RIGHT』ボタンで表示の位置を変更できます。位置が決まりましたら『SET』ボタンを押してください。

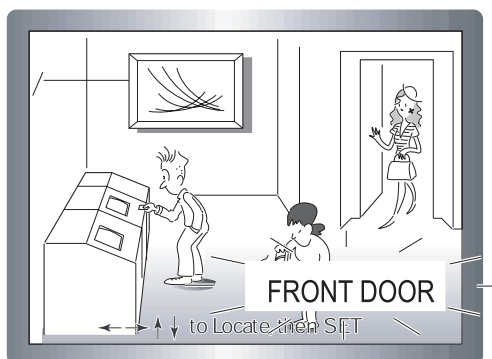

10. カーソルを「END」に移動させ、『SET』ボタンを押すと終了です。

CAMERA ID

A B C D E F G H I J K L M
 N O P Q R S T U V W X Y Z
 a b c d e f g h i j k l m
 n o p q r s t u v w x y z
 - . 0 1 2 3 4 5 6 7 8 9
 ← → CLR POS END

FRONT DOOR _ _ _ _

文字を間違えて入力した場合

- ・矢印(← →)にカーソルを合わせ『SET』ボタンを押すと下欄のカーソルが移動します。修正する文字に移動させ、新たに文字を入力します。
- ・『UP』『DOWN』『LEFT』『RIGHT』ボタンでカーソルを「CLR」に移動させ『SET』ボタンを押すと全文字削除します。

SPECIAL	
▶ CAMERA ID	OFF
COLOR	ON
SYNC	INT

CAMERA IDの設定が「OFF」の場合は、名前が入力されていても、モニター画面上には表示されません。

COLOR(カラーモード設定)

カラーモードの設定ができます。

1. 「SPECIAL」メニューから『UP』『DOWN』ボタンで「COLOR」を選択します。
2. 『LEFT』『RIGHT』ボタンを押し、モードを選択します。

SPECIAL	
CAMERA ID	OFF
▶ COLOR	ON
SYNC	INT
MOTION DET	OFF

- ▶ AUTO :周囲の明るさを自動的に感知し、その状況にあわせてカラーモードと白黒モードを切り替えます。(周囲の明るさが約0.5ルクスを目安にモードが切り替わります。)
- ▶ ON :周囲の明るさに関係なく、カラーモードに固定します。

※ 「AGC」の設定がOFFの場合は、動作しません。



赤外線照明を使用する場合は、通常照明を使用した場合と比べ焦点がずれる場合があります。

SYNC(同期方式)

本製品は、内部同期方式(INT)固定となっています。

SPECIAL	
CAMERA ID	OFF 
COLOR	ON
▶ SYNC	INT
MOTION DET	OFF

MOTION DET(動体検知)

被写体の動きを検知し、モニター画面上に「Motion Detected」の文字を表示させることができます。(画面上の4つのエリアで被写体の動きを検知します。)

1. 「SPECIAL」メニューから『UP』『DOWN』ボタンで「MOTION DET」を選択します。
2. 『LEFT』『RIGHT』ボタンを押し、「MOTION DET」を「ON」に変更します。

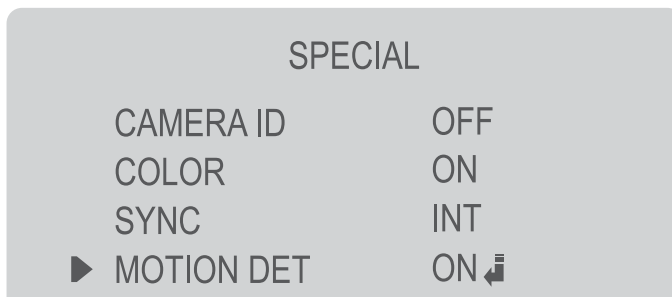

3. 『SET』ボタンを押し、「MOTION DETECTION」画面を表示させ検知エリアを設定します。

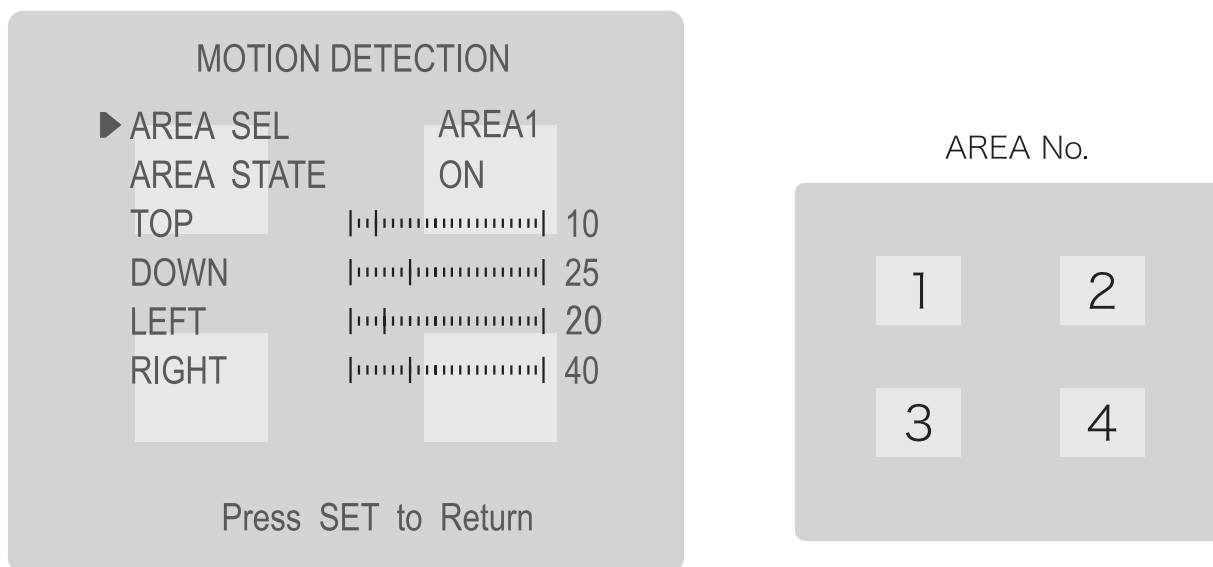

AREA SEL :4つのエリアを選択します。

AREA STATE :各エリアを使用するか、しないかを選択します。

TOP、DOWN、LEFT、RIGHT :各エリアの大きさを調整します。(TOP・・・上辺、DOWN・・・下辺、LEFT・・・左辺、RIGHT・・・右辺)

調整は『LEFT』および『RIGHT』ボタンを使用します。

4. エリアを確定し、『SET』ボタンを押すと終了です。



SPECIAL

CAMERA ID	OFF
COLOR	ON
SYNC	INT
▶ MOTION DET	OFF

MOTION DETの設定が「OFF」の場合は、エリアが設定されていても、機能は、はたらきません。

※ この機能は「Motion Detected」の文字を表示させるだけの機能で、出力信号等はありません

PRIVACY(マスク機能)

画面上で見せたくないエリアを設定し、マスクをかけることができます。
(画面上の4つのエリアでマスクをかけます。)

1. 「SPECIAL」メニューから『UP』『DOWN』ボタンで「PRIVACY」を選択します。
2. 『LEFT』『RIGHT』ボタンを押し、「PRIVACY」を「ON」に変更します。

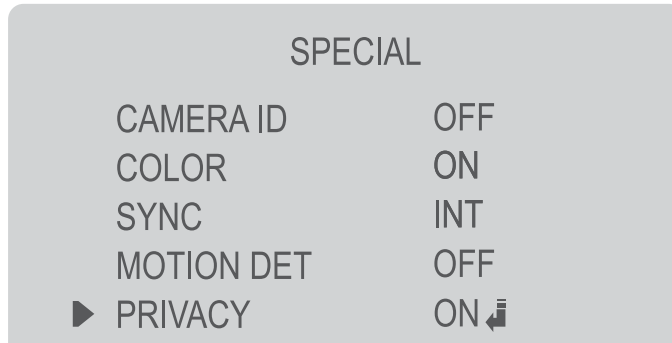

3. 『SET』ボタンを押し、「PRIVACY」画面を表示させマスクするエリアを設定します。

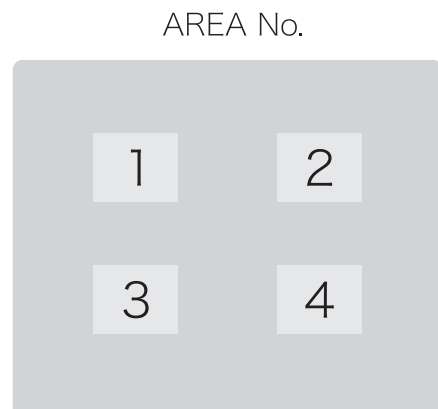
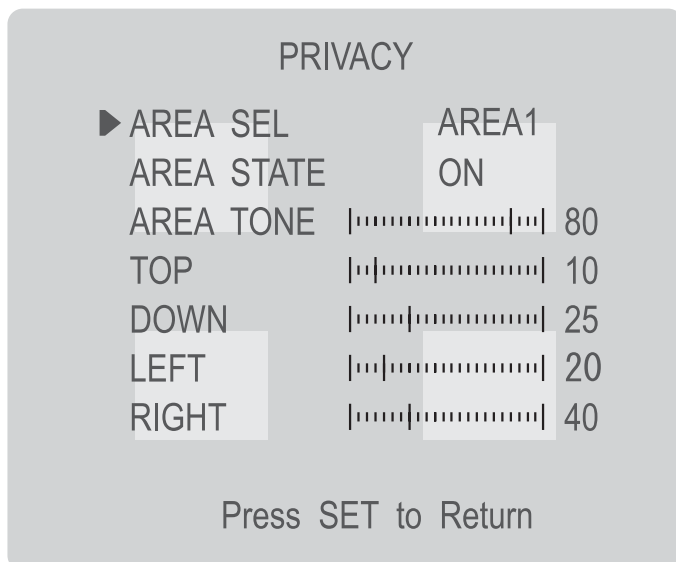

AREA SEL : 4つのエリアを選択します。

AREA STATE : 各エリアを使用するか、しないかを選択します。

AREA STATE : 各エリアの色調を調整します。

TOP、DOWN、LEFT、RIGHT : 各エリアの大きさを調整します。(TOP・・・上辺、DOWN・・・下辺、LEFT・・・左辺、RIGHT・・・右辺)
調整は『LEFT』および『RIGHT』ボタンを使用します。

4. エリアを確定し、『SET』ボタンを押すと終了です。



MIRROR(画像反転)

映像を水平方向に反転させることができます。

1. 「SPECIAL」メニューから『UP』『DOWN』ボタンで「MIRROR」を選択します。
2. 『LEFT』『RIGHT』ボタンを押し、「MIRROR」を「ON」に変更します。

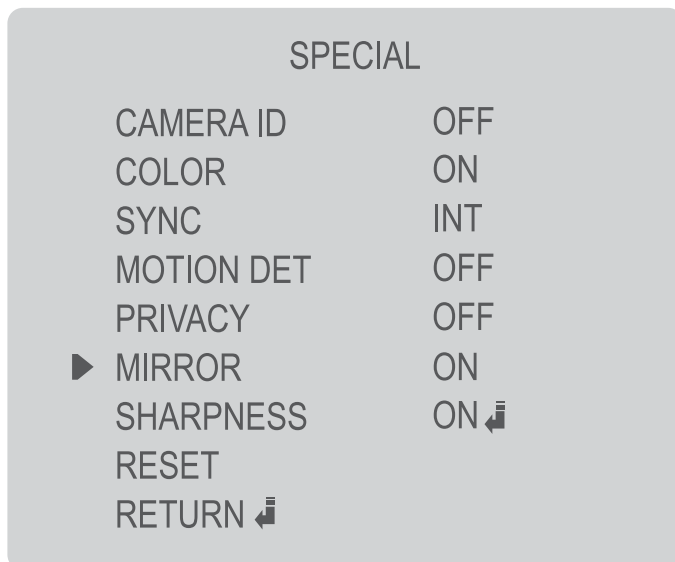

通常の映像



「MIRROR」を「ON」の時の映像

3. 「MIRROR」を「OFF」にすると、通常映像に戻ります

SHARPNESS(シャープネス)

映像の輪郭を強くはっきりとさせることができます。

1. 「SPECIAL」メニューから『UP』『DOWN』ボタンで「SHARPNESS」を選択します。

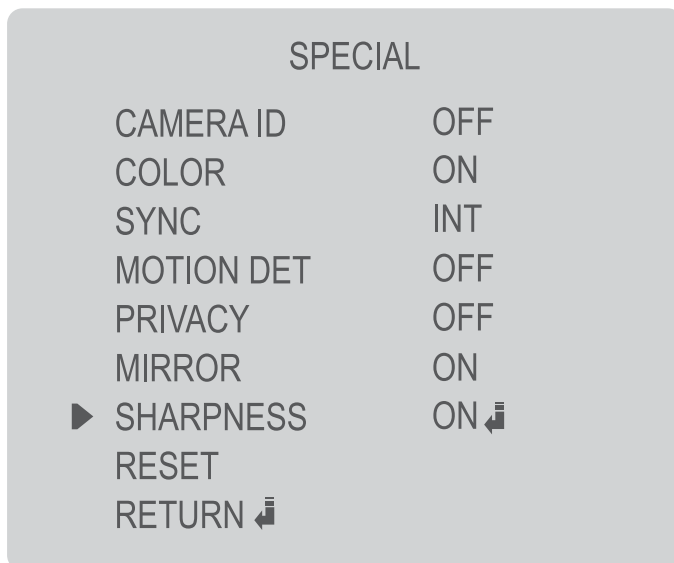

2. 『SET』ボタンを押し、「SHARPNESS」画面を表示させます。

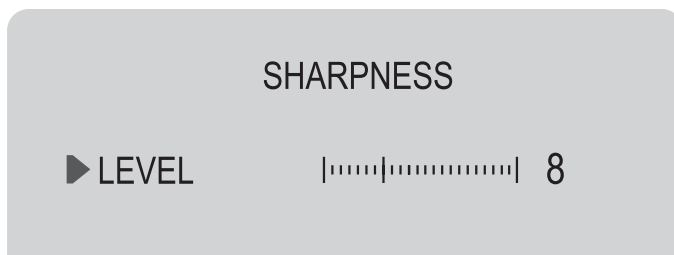

3. 『LEFT』『RIGHT』ボタンで好みのレベルに調整してください。調整範囲は0～31です。

4. 『SET』ボタンを押すと「SPECIAL」メニューに戻ります。



レベルを上げすぎると映像が不自然になったり、ノイズが生じたりする場合があります。

RESET(リセット)

すべての設定を工場出荷値に戻します。

RETURN(リターン)

「SETUP」メニューに戻ります。

主な仕様

型番	SEC-N751
撮像素子	1/3型カラーCCD
有効画素数	約38万画素
走査方式	2:1インターレース方式
同期方式	内部同期方式
映像出力	コンポジット信号 1.0Vp-p 75Ω
S/N比	約50dB以上
水平解像度	530本
最低被写体照度	0.08ルクス
レンズ	バリフォーカルレンズ 広角f=3.5mm F1.4 望遠f=8mm F1.6
水平画角	82~35°
電子シャッター	1/60~1/120,000
動作周囲温度	-10°C~+50°C
電源	DC12V
消費電流	約200mA
外形寸法	約64(W)×55(H)×145(D)mm(レンズ装着時)
質量	約360g(レンズ装着時)

防犯機器の
セレン
SELEN